

DESCREVA A SITUAÇÃO

---

---

---

---

QUAIS FORAM OS SEUS PENSAMENTOS?

O QUE SENTIU?

COMO SE COMPORTOU?



## Anexo 2



ESTE É O LADO  
INTERNO DA CAIXA.

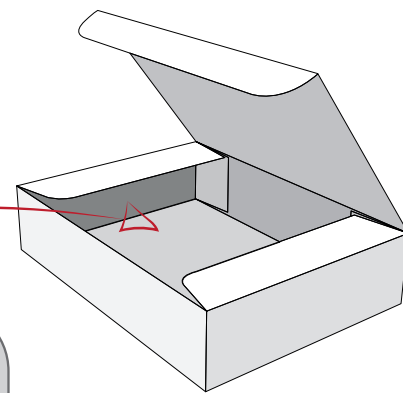

OS MEUS PENSAMENTOS PODEROSOS!

RECORTA E COLA NA TAMPA DA CAIXA.

IMPRIMA EM UM PAPEL CARTÃO BRANCO, COM PELO MENOS 240G.

RECORTA A CAIXA E DOBRE NAS LINHAS TRACEJADAS.  
USE COLA PARA FIXAR OS PONTOS INDICADOS.